

Produktgruppe Flüssigkeitsstopps.

Produktkategorie Gasaufbereitung.

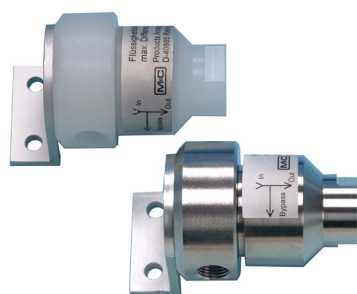



LB-1PV, LB-1SS

Flüssigkeitsstopp LB-1PV und LB-1SS

zum Schutz von Gasanalysatoren und Gaschromatographen vor Flüssigkeitsdurchbruch

Besonderheiten

- **Sicherer Schutz vor Flüssigkeitsdurchbruch**
- **Zuverlässiges Abscheiden von durchgedrungener Flüssigkeit**
- **Auch für hohe Drücke geeignet**
- **In Edelstahl und PVDF lieferbar**
- **Einfacher Wechsel der hydrophoben Schutzmembran**
- **Mit Wandhalter**

Anwendung

Der M&C-Flüssigkeitsstopp LB-1PV bzw. LB-1SS eignet sich zum Schutz von Analysatoren vor dem Durchbruch von Flüssigkeiten aus der vorgeschalteten Messgasaufbereitung. Somit können schwerwiegende Beschädigungen des Analysators vermieden werden.

Die zweckmäßigste Positionierung des LB-1 ist hinter der Probenaufbereitung, unmittelbar vor dem Durchflussmesser des Analysators bzw. Gaschromatographen.

Filtereingang und -ausgang können an der Wandbefestigung um 180° gedreht werden, sodass bei der Montage eine flexible Anpassung an örtliche Gegebenheiten möglich ist.

Beschreibung

Die hydrophobe Schutzmembran des M&C-Flüssigkeitsstopps LB-1 ist zwischen den zwei ineinander verschraubten Teilen des Gehäuses positioniert. Sie ist mit einer porösen Glasfilterfritte unterlegt, um Formstabilität zu gewährleisten.

Die Porenweite der Schutzmembran ist so ausgelegt, dass Gasmoleküle und Dämpfe passieren können, Flüssigkeitsmoleküle jedoch zurückgehalten werden.

Gaseingang und -ausgang sind horizontal im Gehäuse angeordnet. Der Flüssigkeitsausgang/Bypass zeigt im montierten Zustand nach unten.

Die horizontale Strömungsrichtung des Gases und das schwerkraftbedingte Ablaufen eventuell vorkommender Flüssigkeiten an der Schutzmembrane verhindern ein Durchdringen der Flüssigkeit zum Analysator.

Eventuell anfallende Flüssigkeit kann mittels Schlauchpumpe SR25.2, Schwimmer-Kondensatableiter mit Separatorfunktion, z.B. ADS-SS oder Sammelgefäß TG1 (Tauchgefäß), abgeleitet werden. Der LB-1 bietet hierfür eine entsprechende Anschlussmöglichkeit.

Der Membranwechsel ist sehr einfach durchzuführen. Die optimale Positionierung des Dicht-O-Ringes gewährleistet stets eine sichere Abdichtung der beiden Gehäuseteile.

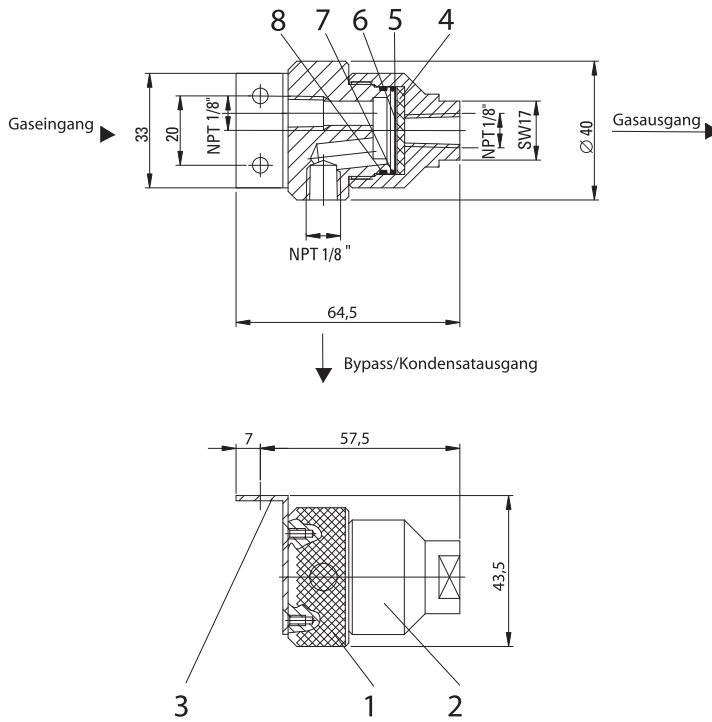

- 1 Gehäuseoberteil
- 2 Gehäuseunterteil
- 3 Haltewinkel
- 4 Glasfilterfritte
- 5 Hydrophobe Schutzmembran
- 6 Teflon-Flachring
- 7 O-Ring FKM
- 8 O-Ring FKM

Abmessungen in mm

Technische Daten

Flüssigkeitsstopp	LB-1PV	LB-1SS
Artikel-Nr.	03F4005	03F4000
Gasdurchfluss	Max. 200 NI/h	
Gasdruck	0,3 bis 2 bar abs. ΔP max. 0,5 bar	0,3 bis 10 bar abs. ΔP max. 0,5 bar
Differenzdruck bei sauberer Schutzmembrane, Medium Luft, 20 °C	50 100 mbar 100 200 NI/h	
Messgastemperatur	Max. +80 °C	Max. +100 °C
Umgebungstemperatur	0 bis +60 °C	
Lagertemperatur	-25 bis +80 °C	
Totvolumen	4 ml	
Werkstoffe der gasführenden Teile	PVDF, FKM, PTFE, Polyester, Glas	Rostfr. Stahl 1.4571, FKM, PTFE, Polyester, Glas
Membrancharakteristik (AATCC 118-1989ASTM)	Ölabweisungsgrad 6	
Messgasanschlüsse/Ablassanschluss	NPT 1/8" i DIN ISO 228/1	
Montageart/Gewicht	Wandmontage/ca. 0,3 kg	

Anwendungsbeispiele

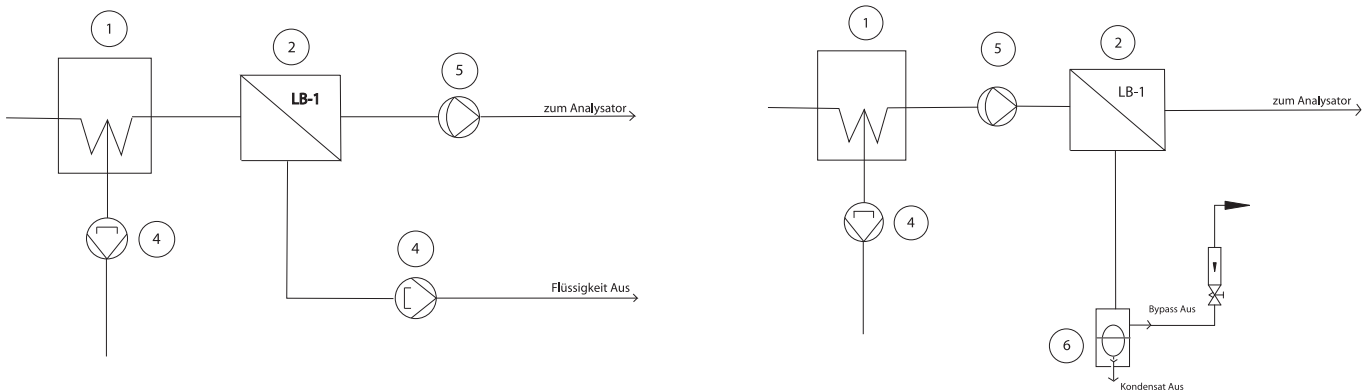

- 1 Gaskühler
- 2 Flüssigkeitsstopp LB-1
- 4 Flüssigkeitsableitung mit Schlauchpumpe SR25.1
- 5 Messgaspumpe
- 6 Kondensatableiter mit Separatorfunktion ADS-SS