

Produktgruppe Kondensatentsorgung.

Produktkategorie Gasaufbereitung.





AD-P

Automatischer Schwimmer-Kondensatableiter

Versionen AD-P, AD-T, AD-So

Separator mit automatischem Schwimmer-Kondensatableiter

Versionen ADS-P, ADS-T, ADS-So

Besonderheiten

- Sichere Kondensatableitung und -abscheidung
- Optische Kontrolle der Funktion
- Problemlose schnelle Reinigung
- Verschiedene Werkstoffe erhältlich

Anwendung

Die M&C-Kondensatableiter AD werden in Gasaufbereitungssystemen zur automatischen Ableitung des bei der Kühlung von Gasen anfallenden Kondensates eingesetzt.

Um aus gesättigten Gasströmen das Kondensat abzuscheiden und gleichzeitig abzuleiten, haben die Kondensatableiter ADS ein modifiziertes Oberteil mit zusätzlicher Separatorfunktion.

Der Einsatz der Ableiter ist nur bei Überdruck möglich.

Beschreibung

Die Kondensatableiter AD und ADS arbeiten nach dem Auftriebsprinzip.

Im abschraubbaren Unterteil verschließt der Auftriebskörper mit seiner Ventilspitze solange die Ablassbohrung, bis sein Eigengewicht durch den Auftrieb des ansteigenden Kondensates aufgehoben wird. Der Auftriebskörper hebt ab und das Kondensat kann abfließen, bis sein Abtrieb überwiegt und das Ventil wieder geschlossen wird.

Die jeweils 3 aufgeführten Versionen unterscheiden sich bezüglich der Werkstoffe. Bei AD-P, AD-T, ADS-P und ADS-T ist das Auftriebskörpergehäuse aus Glas, bei AD-So und ADS-So aus rostfreiem Stahl.

Eine Reinigung ist durch die Demontierbarkeit aller Teile problemlos und schnell möglich. Bei den Ableitern AD-P, AD-T, ADS-P und ADS-T kann durch den Glaszylinder die Funktion optisch kontrolliert werden.

Automatischer Schwimmer-Kondensatableiter
AD-P/T/So

Separator mit automatischem Schwimmer-
Kondensatableiter ADS-P/T/So

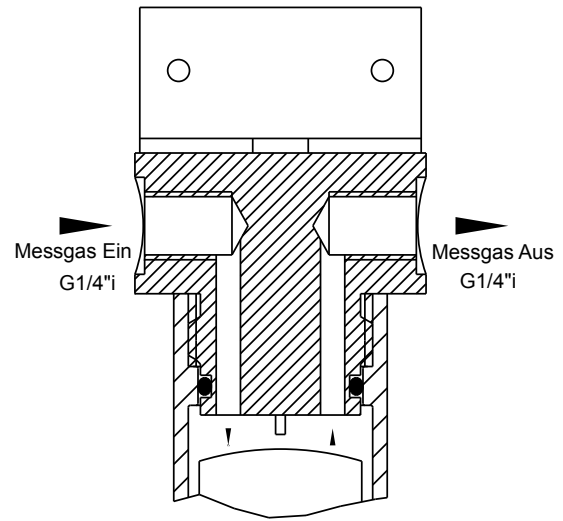
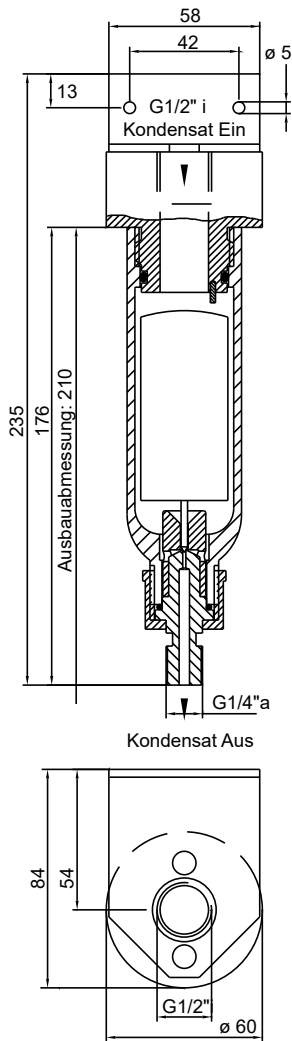

Abmessungen in mm

Technische Daten

	Automatischer Schwimmer-Kondensatableiter			Separator mit automatischem Schwimmer-Kondensatableiter		
	AD-P	AD-T	AD-So	ADS-P	ADS-T	ADS-So
Artikel-Nr.	09K1000	09K2000	09K2500	09K6000	09K7000	09K7500
Werkstoff:						
Gehäuse	PP, Glas	PTFE, Glas	1.4571	PP, Glas	PTFE, Glas	1.4571
Schwimmer	PP	PVDF	PVDF	PP	PVDF	PVDF
Ventilsitz, O-Ringe	PTFE, FKM	PTFE, FEP	PTFE, FKM	PTFE, FKM	PTFE, FEP	PTFE, FKM
Betriebstemperatur	60 °C	90 °C		60 °C	90 °C	
Betriebsdruck	1 bis 2 bar abs.					
Funktion	Dichte min. 0,7 kg/dm ³ , bei 1 bar abs.					
Ablasskapazität	Max. 2 l/h H ₂ O, bei 1 bar abs. und 20 °C					
Einbaulage	Vertikal					
Anschlüsse	Kondensat-Ein: G 1/2" i DIN ISO 228/1* Kondensat-Aus: G 1/4" a DIN ISO 228/1*			Messgas-Ein/Aus: G 1/4" i DIN ISO 228/1* Kondensat-Aus: G 1/4" a DIN ISO 228/1*		
Gewicht	0,35 kg		1,5 kg	0,35 kg		1,5 kg

* Die Maße und Bezeichnung der Einschraubgewinde entsprechen der jeweils gültigen Norm. Die Toleranzen der Gewindenormen sind auf Metallgewinde abgestimmt und können nicht auf Kunststoffgewinde angewendet werden.



AD-SS

Automatischer Schwimmer-Kondensatableiter

Version AD-SS

Separator mit automatischem Schwimmer-Kondensatableiter

Version ADS-SS

Besonderheiten

- Sichere Kondensatableitung und -abscheidung
- Komplett aus Edelstahl
- Für hohe Drücke und Temperaturen geeignet
- Hohe Abscheideleistung

Anwendung

Die M&C-Kondensatableiter AD-SS werden in Gasaufbereitungssystemen zur automatischen Ableitung des bei der Kühlung von Gasen anfallenden Kondensates eingesetzt.

Für eine Kondensatvorabscheidung bei gesättigten Gasströmen mit gleichzeitiger Ableitung des Kondensates haben die Ableiter ADS-SS durch den seitlichen Gasanschluss eine zusätzliche Separatorfunktion.

Der Einsatz der Ableiter ist nur bei Überdruck möglich.

Hinweis zur Inbetriebnahme !

Die M&C-Kondensatableiter AD-SS und die Separatoren ADS-SS müssen vor Inbetriebnahme mit Wasser befüllt werden, da andernfalls das Ablasventil konstruktionsbedingt geöffnet bleibt!

Beschreibung

Die Kondensatableiter AD-SS und ADS-SS arbeiten nach dem Auftriebsprinzip. Gehäuse, Schwimmer, Ventil und Ventilsitz sind aus rostfreiem Stahl gefertigt. Das Ablasventil wird über einen freischwingernden Hebelmechanismus gesteuert. Der Auftriebskörper verschließt über den Hebelmechanismus mit der Ventilspitze solange die Ablasbohrung, bis sein Eigengewicht durch den Auftrieb des ansteigenden Kondensates aufgehoben wird. Der Auftriebskörper hebt ab und das Kondensat kann abfließen, bis sein Abtrieb überwiegt und das Ventil wieder geschlossen wird.

Der Separator mit automatischer Kondensatableitung ADS-SS ist ein modifizierter Kondensatableiter AD-SS mit zusätzlich seitlichem Gasanschluss.

Automatischer Schwimmer-Kondensatableiter AD-SS, Separator mit automat. Schwimmer-Kondensatableiter ADS-SS

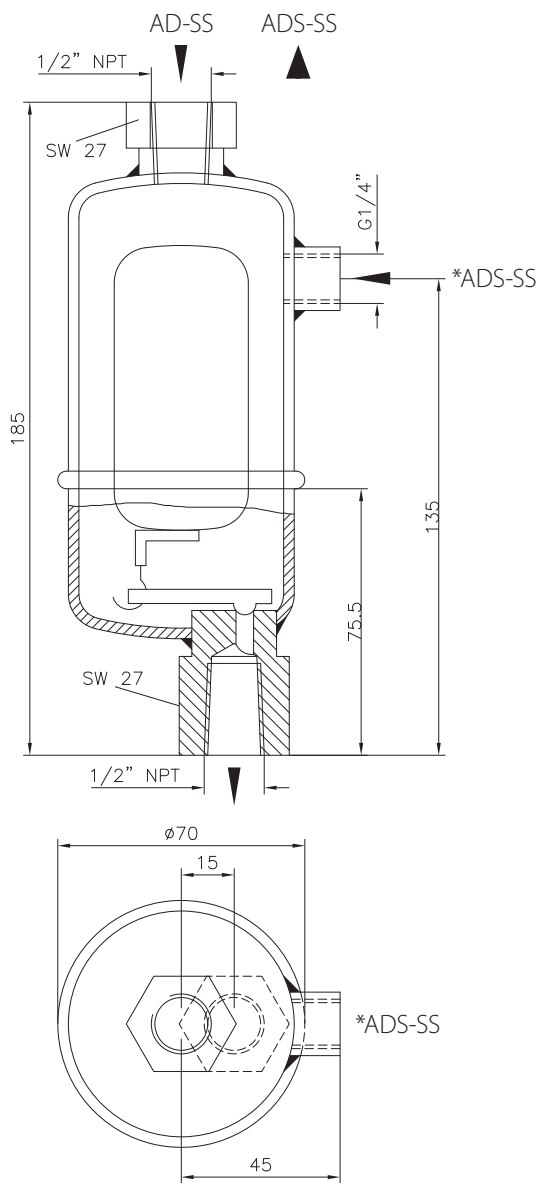

Abmessungen in mm

* Nur für Version ADS-SS, dieser Anschluss entfällt bei AD-SS.

Montageschelle AD-SS für Wandmontage

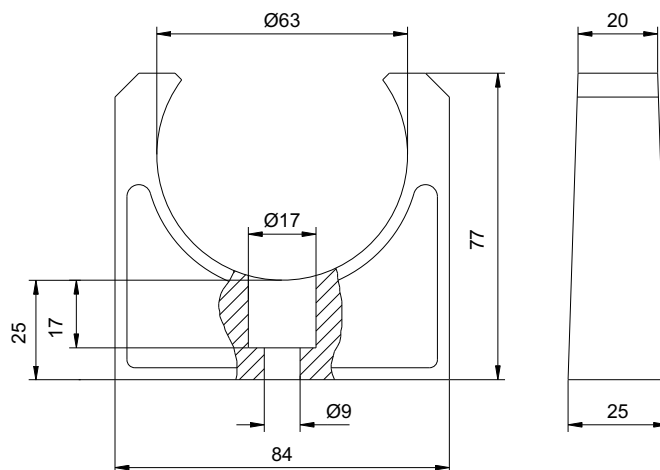

Ablasskapazität in Abhängigkeit vom Arbeitsdruck

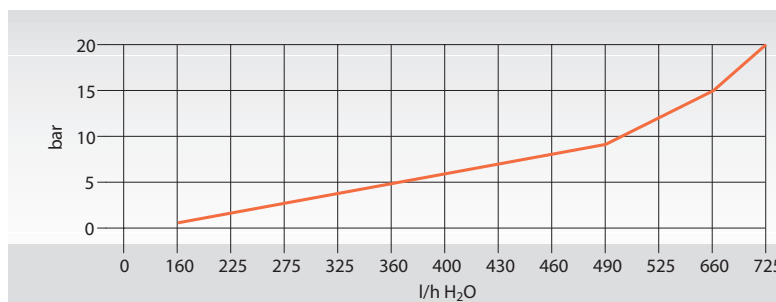

Max. Arbeitsdruck in Abhängigkeit der Flüssigkeitsdichte

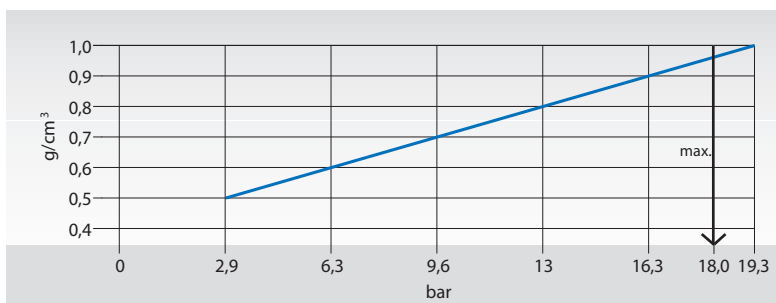

Technische Daten

	Automatischer Schwimmer-Kondensatableiter AD-SS	Separator mit automatischem Schwimmer-Kondensatableiter ADS-SS	Montageschelle AD-SS für Wandmontage Montageschelle
Artikel-Nr.	09K3000	09K8000	90K3010
Werkstoff	Rostfreier Stahl 1.4306, 1.4571, 1.4301		PE
Betriebstemperatur	0 bis +200 °C		-20 bis +90 °C
Lagertemperatur	-50 bis +200 °C		-30 bis +110 °C
Arbeitsdruck	1-19 bar abs.		
Funktion	Dichte min. 0,5 kg/dm ³ , bei 1 bar abs.		
Ablasskapazität	160 l/h H ₂ O, bei 1 bar abs. und 20 °C		
Einbaulage		Vertikal	
Kondensat-Ein	1/2" NPT i		
Kondensat-Aus	1/2" NPT i		
Messgas-Ein		G 1/4" i	
Messgas-Aus		1/2" NPT i	
Gewicht	0,8 kg		0,05 kg



FP-D

Serie FP[®], FT[®]

Universal-Kondensatabscheider

Versionen FP-D, FT-D, FT-H-D, FS-D, FSS-D
zur Separation von Gas und Flüssigkeit

Besonderheiten

- Sichere Trennung von Gas und Kondensat
- Modulares Baukastenprinzip
- Verschiedenste Materialien erhältlich
- Zweiter Eingangsanschluss möglich
- Funktion bei Versionen mit Glaskörper sichtbar
- Mit Wandhalter

Anwendung

Die M&C-Universal-Kondensatabscheider F...-D werden in der Analysetechnik in gesättigten Gasströmen zur Separierung von Gas und Flüssigkeit eingesetzt.

Beschreibung

Die M&C-Kondensatabscheider F...-D zur Gas-/Flüssigkeitsseparierung sind aus den Standardteilen der modular aufgebauten Universal-Filterserie F zusammengestellt.

Die Kopfteile der Abscheider FT-D, FT-H-D, FS-D und FSS-D haben einen zweiten, mit einem Blindstopfen verschlossenen G 1/4"-Eingangsanschluss. Bei der Version FP-D ist dieser Anschluss mit einer undurchlässigen PVDF-Membrane verschlossen.

Die auf 180 °C beheizbare Version FT-H-D ist zur Stabilisierung des PTFE-Ableiterkopfes mit einem Alustützring versehen.

Das Messgas gelangt innerhalb der vertikalen Bohrung des Elementhalters in den unteren Bereich des Abscheiderkörpers und tritt dort aus. Die Umlenkung der Strömungsrichtung, unterstützt von der Schwerkraft und der Verminderung der Fließgeschwindigkeit, stellt die Phasenseparierung sicher.

Ohne den Abscheiderkörper öffnen zu müssen, ist bei den Versionen mit Glaskörper die Funktion von außen sichtbar. Die optimale Positionierung des Dicht-O-Ringes gewährleistet stets eine sichere Abdichtung des Abscheiderkörpers zum Abscheiderkopf.

Der Abscheiderein- und -ausgang kann an der Wandhalterung um 180° gedreht werden, sodass bei der Montage eine flexible Anpassung an örtliche Gegebenheiten möglich ist.

Je nach Aufgabenstellung kann die Ableitung der separierten Flüssigkeit mittels extern installiertem M&C-Sammelbehälter TG/TK, Abtauchung, Schwimmerkondensatableiter AD oder Schlauchpumpe SR25.2 erfolgen.

Universal-Kondensatabscheider FP-D, FT-D, FT-H-D, FS-D, FSS-D

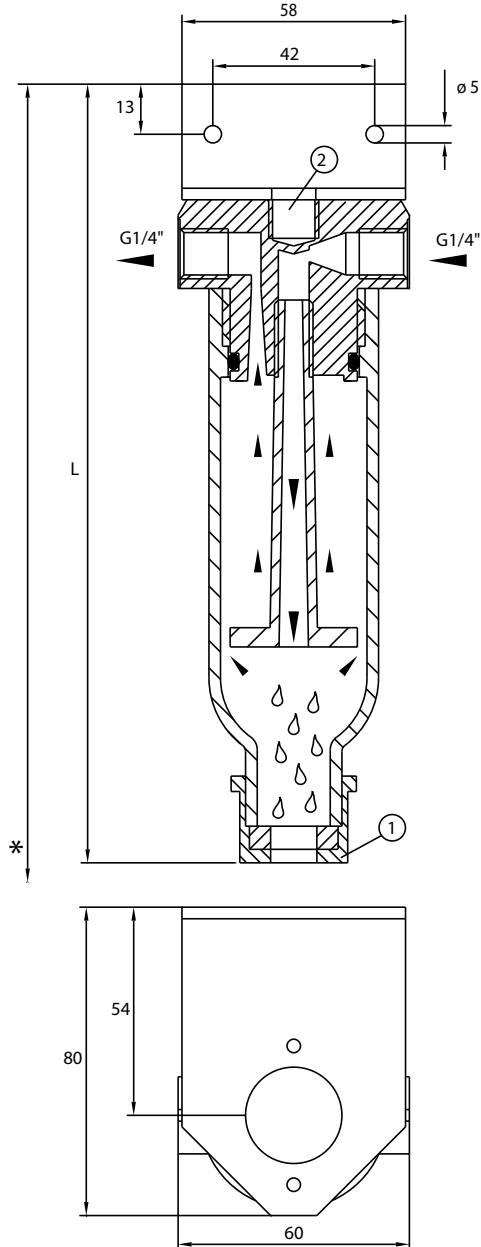

Darstellung FP/T/S-D mit GL 25-Ablassanschluss

Version	FP/T/S-D	FSS-D
Ausbauabmessungen*	310	310
Maß L	210	200
Ablass**	GL 25-12	G 1/4" i
Anschluss**	G 1/4" i	G 1/4" i

* Siehe Zeichnung, gekennzeichnet mit „*“

** Nur bei Version FP-D: Bei Bedarf des dritten G 1/4"-Anschlusses PVDF-Membrane mittels 5-mm-Bohrung öffnen und zum Eingang verbinden. Bei der Version FT/S/SS-D ist dieser Anschluss mit Blindstopfen verschlossen.

Abmessungen in mm

Technische Daten

	FP-D	FT-D	FT-H-D	FS-D	FSS-D
Artikel-Nr.	50F1000	50F2000	50F3500	50F2500	50F3000
Werkstoff:	PVDF, FKM, Glas	PTFE, FEP, Glas	PTFE-kohleverstärkt, FKM, Glas	Rostfr. Stahl 1.4571, FKM, Glas	Rostfr. Stahl 1.4571, FKM, 1.4571
Betriebstemperatur, max.	+80 °C	+100 °C	+180 °C	+160 °C	+180 °C
Lagertemperatur	-30 bis + 120°C				
Betriebsdruck, max.	Bei 20 °C 2 bar abs., 5 bar abs. bei Verwendung von GL-Anschlussadapter				Bei 50 °C 250 bar Bei 180 °C 50 bar
Totvolumen	80 cm ³				
Montageart	Wandmontage mit Haltewinkel, Einbaulage vertikal				
Gasanschlüsse	G 1/4" i DIN ISO 228/1 ¹⁾				
Flüssigkeitsablass	GL 25-12 mm Standard				G 1/4" i
Gewicht, ca.	0,3 kg	0,4 kg	0,5 kg	1,0 kg	1,5 kg

¹⁾ Die Maße und Bezeichnung der Einschraubgewinde entsprechen der jeweils gültigen Norm. Die Toleranzen der Gewindenormen sind auf Metallgewinde abgestimmt und können nicht auf Kunststoffgewinde angewendet werden.



SR25.1/Ex im Stahlblechgehäuse

Schlauchpumpe Serie SR25®



Version SR25.1, SR25.1/Ex

Besonderheiten

- Sichere Kondensatentsorgung
- Mit Rücklaufsperr
- Selbstansaugend
- Geringe Drehzahl
- Langlebiger Pumpschlauch
- Explosionsgeschützte Ausführung nach ATEX für Zone 1

Anwendung

Die Schlauchpumpe SR 25.1 wurde speziell für die in der Analysetechnik wichtige kontinuierliche Kondensatentsorgung zum Einsatz in Messgaskühlern, Kondensatsammelbehältern usw. entwickelt. Motor und Getriebeeinheit mit Rücklaufsperr machen ein Rückströmen des Kondensats unmöglich. Die Förderleistung von 0,3 NI/h gewährleistet noch eine sichere Entsorgung der Kondensatmenge, die z.B. bei der Kühlung von 850 NI/h Messgas mit einem Eingangstaupunkt von 70 °C anfällt.

Als Einbaugerät wird die Schlauchpumpe SR25.1 als Ersatzteil für ältere Elektrogaskühler des Typs EC30, EC, ECS, EC-FD, und ECC benötigt. Bei diesen Elektrogaskühlern wird die Schlauchpumpe in die Frontplatte oder Gehäusewand montiert.

Für neue Konstruktionen und zur Verwendung als Aufbaugerät sollte anstelle der SR25.1 der Nachfolge Typ SR25.2.W eingesetzt werden (siehe Datenblatt „Schlauchpumpe Serie SR25°, SR25.2, SR25.2-G, SR25.2-W“).

- Elektr. Netzanschluss für 230 V/50 Hz oder 115 V/60 Hz ist Standard.
- Die Schlauchpumpe SR25.1 ist als Einbaugerät konzipiert.
- Bis zu vier Schlauchpumpen SR25.1 können in den Elektrogaskühler EC eingebaut werden (siehe Datenblatt „Gaskühler Serie EC°, Version ECS und EC-EX für 4 x 250 NI/h“).
- Die Schlauchpumpe SR25.1/Ex ist ein Aufbaugerät und kann auch in einer Frontplatte montiert werden. SR25.1/Ex ist geeignet zum Einsatz in explosionsgefährdeten Bereichen der Zone 1.

Beschreibung

Die Schlauchpumpe SR25.1 ist selbstansaugend und für den kontinuierlichen Betrieb konzipiert. Sie besteht aus drei kompakten Baugruppen:

- Synchronmotor
- Getriebeeinheit mit Rücklaufsperr
- Pumpenteil.

Die geringe Drehzahl, die zwei Schlauchdruckrollen aus PVDF und der Novopren-Pumpenschlauch gewährleisten durch gute mechanische und chemische Beständigkeit eine lange Standzeit. Ein eventueller Schlauchwechsel ist durch die Verwendung von konfektionierten Schlauchsets sehr einfach durchzuführen. Die Klemm-Schlauchverbindungen DN 4/6 ermöglichen auch den Anschluss eines Teflon®-Schlauchs.

Schlauchpumpe SR25.1

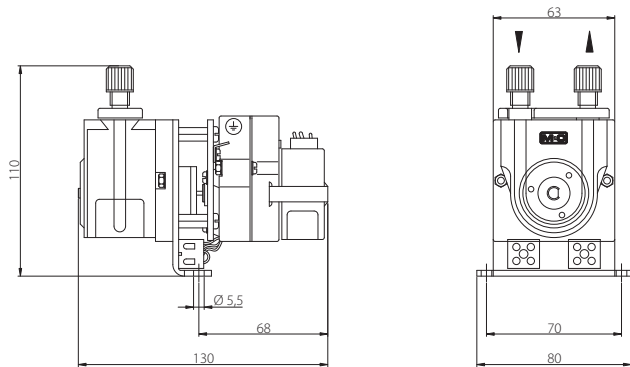

Schlauchpumpe SR25.1/Ex

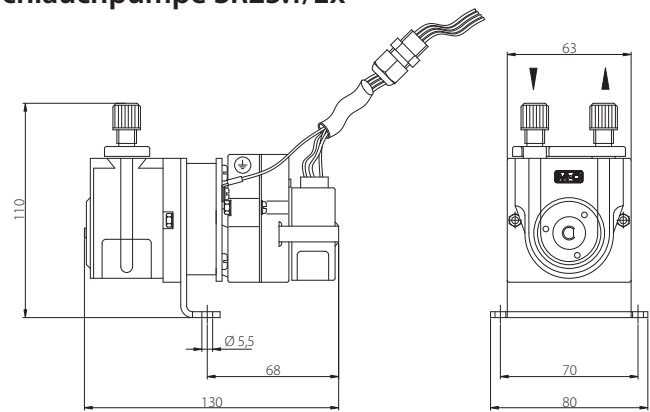

Schlauchpumpe SR25.1/Ex im Stahlblechgehäuse (Artikel-Nr. 01P1250)

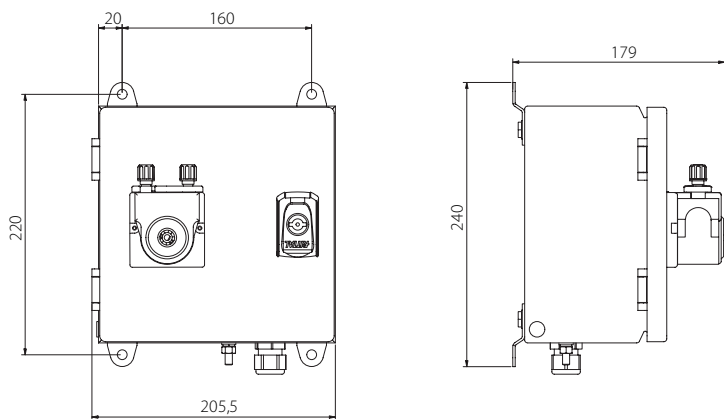



Abmessungen in mm

Technische Daten

Schlauchpumpe Serie SR25®	Version SR25.1	Version SR25.1/Ex
Artikel-Nr.	01P1000	01P1201
Gehäuse	Nein	Nein
Montageart	Auf-/Einbau	Auf-/Einbau
Schutzart/Elektrischer Gerätestandard	IP10 EN 60529	IP40, II 2 G Ex m II T5 Zertifikat-Nr. KEMA 03ATEX2218 X
Elektrische Anschlüsse	Klemmen 1,5 mm ²	600 mm Kabel 4 x 0,5 mm ² mit Kabelverschraubung M20 x 1,5
Abmessungen (B x H x T)	80 x 110 x 130 mm	
Gewicht	0,6 kg	0,7 kg
Schlauchpumpendrehzahl	5 U/min Standard	
Förderleistung	0,3 NI/h Standard	
Saugleistung max.	200 mbar abs.	
Druckleistung max.	2200 mbar abs.	
Mediumtemperatur	0 bis +60 °C	
Umgebungstemperatur	0 bis +50 °C	+5 bis +50 °C
Lagertemperatur	-10 bis +60 °C	
Schlauchanschlüsse	DN 4/6 mm	
Werkstoff mediumberührter Teile	PVDF, Novopren	
Netzanschlüsse/Leistungsaufnahme	115/230 V 50/60 Hz / 3,5 VA	
Einschaltdauer	100 % ED	

NI/h und NI/min beziehen sich auf die deutsche Norm DIN 1343 und basieren auf diesen Normbedingungen: 0 °C, 1013 mbar.

Artikel-Nr.	SR25.1/Ex mit Ex-Anschlussdose und Gehäuse
01P1250	1 x SR25.1/Ex Schlauchpumpe mit Ex-Anschlussdose und Stahlblechgehäuse für eine Schlauchpumpe, Abmessungen Stahlblechgehäuse mit Wandhalterung (B x H x T): 205,5 x 240 x 179 mm
01P1260	2 x SR25.1/Ex Schlauchpumpen mit Ex-Anschlussdose im Stahlblechgehäuse für bis zu 4 Schlauchpumpen, Abmessungen (B x H x T): 400 x 235 x 175 mm
01P1270	3 x SR25.1/Ex Schlauchpumpen mit Ex-Anschlussdose im Stahlblechgehäuse für bis zu 4 Schlauchpumpen, Abmessungen (B x H x T): 400 x 235 x 175 mm
01P1280	4 x SR25.1/Ex Schlauchpumpen mit Ex-Anschlussdose im Stahlblechgehäuse für bis zu 4 Schlauchpumpen, Abmessungen (B x H x T): 400 x 235 x 175 mm

Artikel-Nr.	Ex-Anschlussdosen für bis zu 4 x SR25.1/Ex Schlauchpumpen (ohne Schlauchpumpe und Gehäuse)
01P9400	Ex-Anschlussdose für 1 x SR25.1/Ex: Klemmen max. 4 x 2,5 mm ² , Kabelverschraubungen 2 x M20 x 1,5, Schutzart IP65, elektrischer Gerätestandard  II 2 G Ex e II T5, Abmessungen (B x H x T): 75 x 80 x 55 mm, Gewicht 0,35 kg
01P9405	Ex-Anschlussdose für max. 4 x SR25.1/Ex: Klemmen max. 16 x 2,5 mm ² , Kabelverschraubungen 5 x M20 x 1,5, Schutzart IP65, elektrischer Gerätestandard  II 2 G Ex e II T5, Abmessungen (B x H x T): 160 x 75 x 55 mm, Gewicht: 0,6 kg

Artikel-Nr.	Gehäuse und Ex-Anschlussdose für 1 x SR25.1/Ex Schlauchpumpe (ohne Schlauchpumpe)
01P9401	Stahlblechgehäuse mit Wandhalterung ohne Schlauchpumpe: Abmessungen (B x H x T): 205,5 x 240 x 130 mm; Ex-Anschlussdose für 1 x SR25.1/Ex: Klemmen max. 4 x 2,5 mm ² , Kabelverschraubungen 2 x M20 x 1,5, Schutzart IP65, elektrischer Gerätestandard  II 2 G Ex e II T5, Abmessungen (B x H x T): 75 x 80 x 55 mm, Gewicht: 0,35 kg



TG10

Kondensatsammelbehälter

Versionen TG1, TG1/LA1, TG10, TK10, TK11, TK12/LA5, TK13

Besonderheiten

- **Sehr korrosionsbeständig**
- **Füllstand jederzeit sichtbar**
- **Verschiedene Schlauchanschlüsse möglich**
- **Füllstandsalarm möglich**
- **Mit integriertem Ablasshahn**

Anwendung

Die Sammelbehälter TG/TK sind speziell auf die Problemstellung in der Analysetechnik ausgelegt und werden dort verwendet, wo keine automatische Kondensatentsorgung an z.B. Gaskühlern möglich ist oder gewünscht wird, wenn z.T. nur sehr geringe Kondensatmengen anfallen. Wo bei einer automatischen Kondensatentsorgung mittels Schlauchpumpe mit erhöhten Kondensateinbrüchen zu rechnen ist, wird der Sammelbehälter auch als Puffergefäß verwendet. Für den sicheren Betrieb können die Sammelbehälter mit einem Füllstandsalarm ausgerüstet werden.

Beschreibung

Die M&C-Sammelbehälter TG1 und TG10 sind aus Glas in Industriequalität gefertigt. Hierdurch kann hohe Korrosionsbeständigkeit sowie Einblick in das Gefäß gewährleistet werden. Ein GL 25-12-Klemmringanschluss ist für den Kondensateinlauf und bei TG1 zusätzlich auch für einen optionalen Flüssigkeits-Alarmsensor vorhanden (nicht bei TG10), welcher mit Blindkappe verschlossen geliefert wird.

Der manuelle Ablasshahn ist mit einem PTFE-Kükenhahn versehen, wodurch Leichtgängigkeit und Dichtheit garantiert sind. Alle mit dem Medium in Berührung kommenden Teile sind aus Duran®-Glas und PTFE. Eine Wandhalterung gehört zum Standardlieferumfang. Die Ausführung TG1/LA1 wird komplett mit einem Flüssigkeitssensor LA1S für leitfähige Medien inkl. einer Auswertelektronik LA1.1 in Wandaufbauausführung geliefert. Spezielle Anschlussadapter zum Anschluss von Schläuchen an GL-Anschlüsse sind optional lieferbar.

Die M&C-Sammelbehälter TK10-TK12/LA5 sind aus glasklarem PVC gefertigt. Hohe Korrosionsbeständigkeit sowie Einblick in das Gefäß sind gewährleistet. Für den Kondensateinlauf ist beim TK10-TK12/LA5 ein G 3/8"-Anschluss vorhanden. Für eventuelle Sonderfunktionen hat der Sammelbehälter TK10 noch zwei G 1/4"-Anschlüsse, die

mit Blindstopfen verschlossen sind. Der Sammelbehälter TK12 besitzt einen G 1/4"-Anschluss für Entlüftungszwecke.

Die Sammelbehälter TK11 und TK12/LA5 sind mit einem Anschlussgewinde M28 für den Schwimmerschalter LA5 zur Füllstandsüberwachung ausgestattet. Der Sammelbehälter TK12/LA5 wird komplett mit dem integrierten Schwimmerschalter LA5 mit 1-m-Anschlusskabel LIYY 2 x 0,14 mm² geliefert.

Das manuelle Ablassventil der Sammelgefäße TK10-TK12/LA5 ist mit einem O-Ring gedichteten Ventil aus PVC versehen, wodurch Leichtgängigkeit und Dichtheit garantiert sind. Drei G 1/4"-Gewindeanschlüsse ermöglichen den problemlosen Anschluss in waagerechter oder vertikaler Richtung.

Werkseitig sind die waagerechten Anschlüsse mit Blindstopfen verschlossen.

Wandhalterungsprofile sind integraler Bestandteil der Sammelbehälter.

Der 10 Liter M&C-Sammelbehälter TK13 und TK13/LA5 mit Tragebügel und manuellem Ablasshahn sind aus PE gefertigt. Für Kondensateinlauf und Belüftung sind beim TK13 und TK13/LA5 drei Schlauchanschlüsse DN 4/6 vorhanden.

Das Sammelgefäß TK13/LA5 wird mit dem integrierten Schwimmerschalter LA5 mit 1-m-Anschlusskabel LIYY 2 x 0,14 mm² zur Füllstandsüberwachung geliefert.

Der Schwimmerschalter LA5 wird werkseitig als Schließkontakt geliefert. Durch Drehen des Schwimmers um 180° kann die Funktion in Öffner geändert werden.

Kondensatsammelbehälter TG1

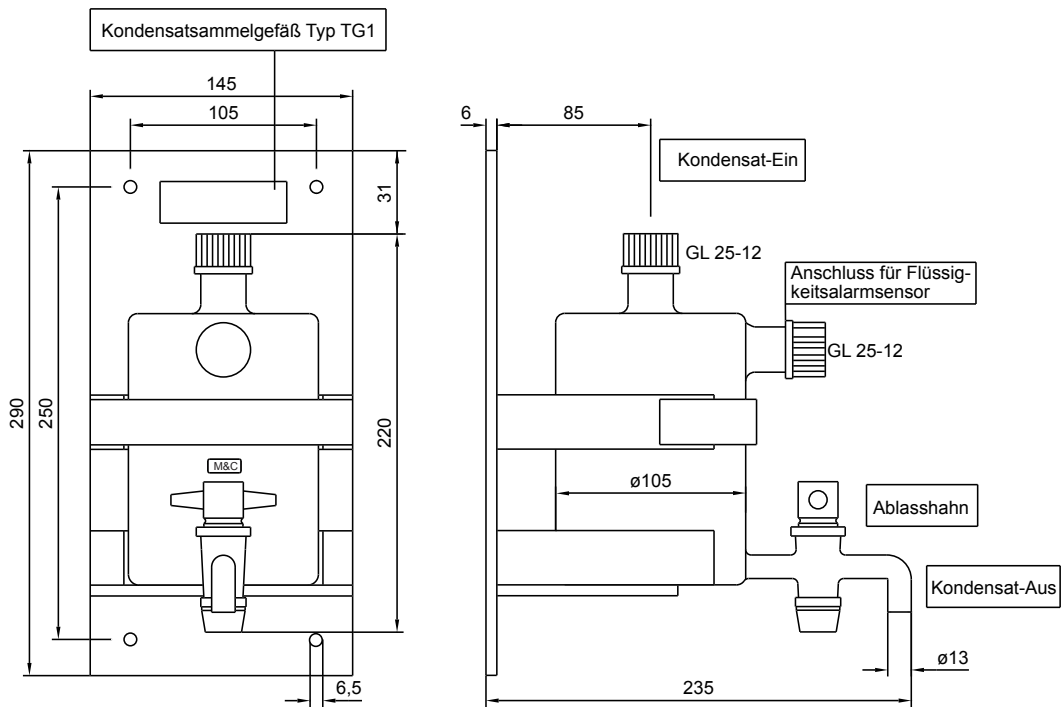

Kondensatsammelbehälter TK10

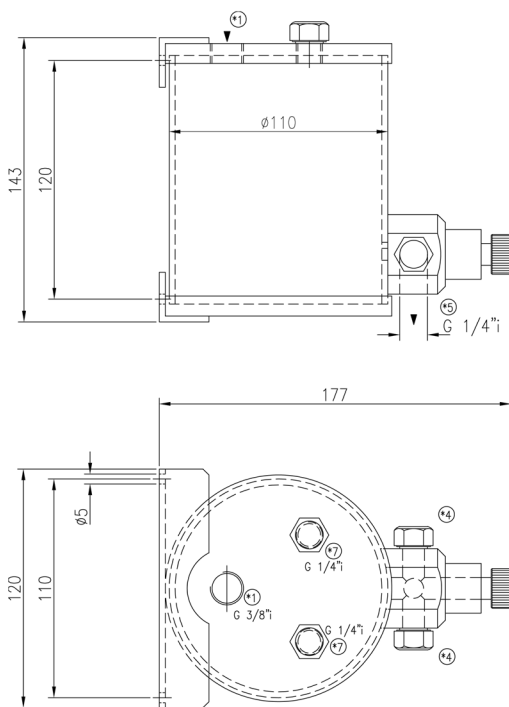

Kondensatsammelbehälter TK11, TK12/LA5

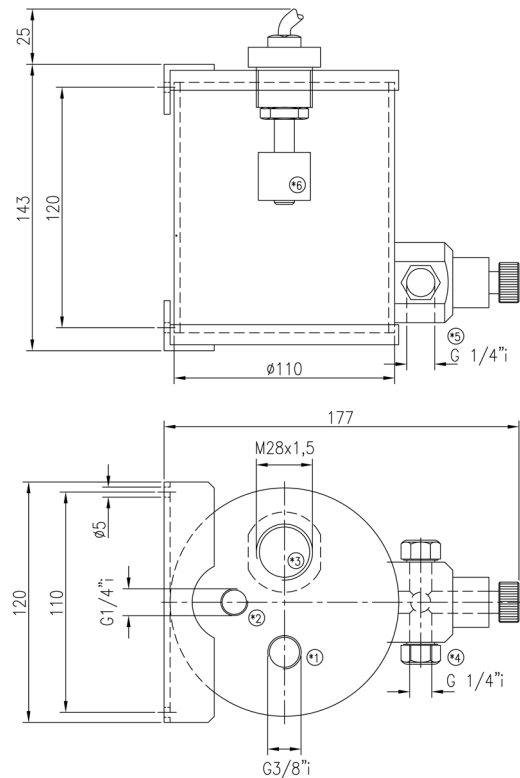

Abmessungen in mm

- *1: Kondensateinlauf
- *2: Entlüftung
- *3: Verschraubung für Füllstandsmelder LA5
- *4: Kondensatabläufe seitlich
- *5: Kondensatablauf nach unten
- *6: Füllstandsmelder LA5
- *7: Mehrzweck-Zugänge, geliefert mit Blindstopfen verschlossen

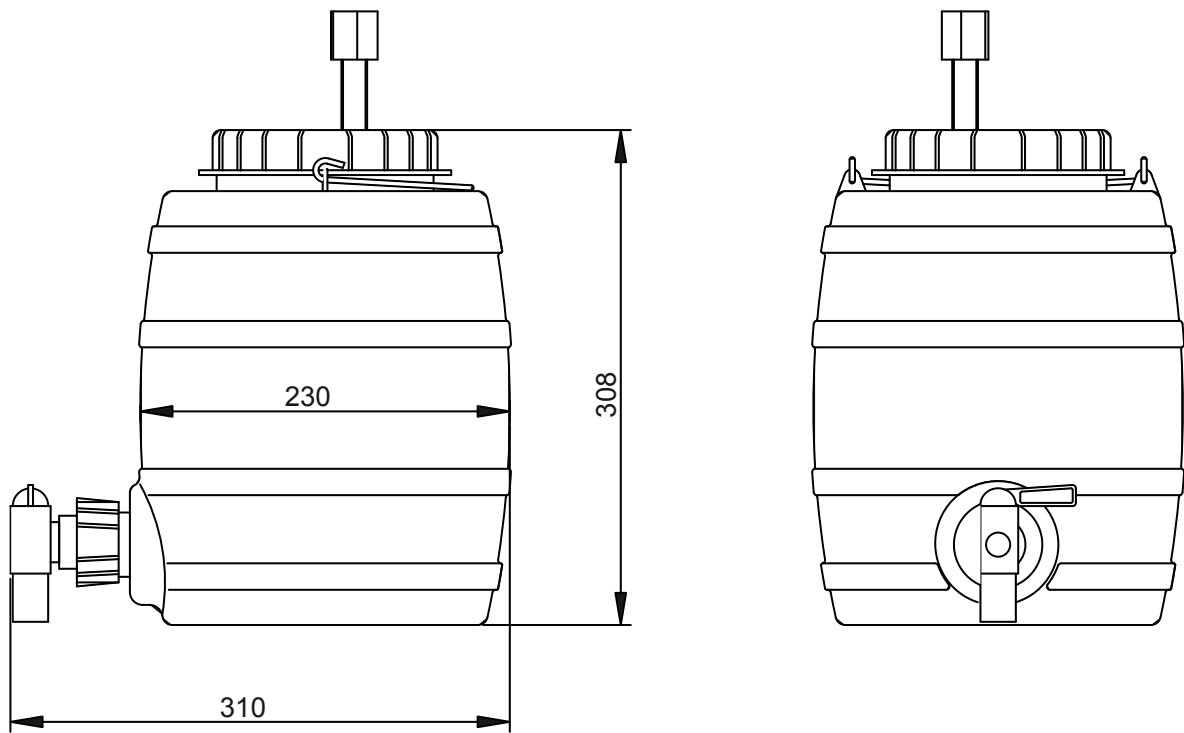

Technische Daten

Typ	TG1	TG1/LA1	TG10
Artikel-Nr.	09K4000	09K4100	09K4050
Inhalt	Ca. 1 Liter		
Betriebsdruck bei 20 °C	0,2 bis 2 bar abs.		
Mediumstemperatur	0 bis +80 °C		
Umgebungstemperatur	0 bis +55 °C		
Lagertemperatur	-15 bis +65 °C		
Mediumberührte Teile	Duran®-Glas, PTFE		
Abmessungen (B x H x T)	145 x 290 x 235 mm		
Anschlüsse	1 x GL 25-12, 1 x GL 25, 1 x 13 mm Stutzen	2 x GL 25-12, 1 x 13 mm Stutzen	1 x GL 25-12, 1 x 13 mm Stutzen
Gewicht	1 kg	1,2 kg	1 kg
Mit Flüssigkeitsalarm	Nein, nur vorbereitet	Ja	Nein
Spannungsversorgung	115/230 V 50/60 Hz 2 VA		

Typ	TK10	TK11	TK12/LA5	TK13	TK13/LA5
Artikel-Nr.	09K4250	09K4200	09K4300	09K4310	09K4320
Inhalt ca.	1 Liter			10 Liter	
Betriebsdruck bei 20 °C	0,2 bis 2 bar abs.			Atmosphärisch	
Mediumstemperatur	0 bis +50 °C				
Umgebungstemperatur	0 bis +55 °C				
Lagertemperatur	-15 bis +65 °C				
Anschluss Kondensat-Ein	1 x G 3/8" i, 2 x G 1/4" i	1 x G 3/8" i, 1 x M 28 x 1,5i	1 x G 3/8" i, 1 x M 28 x 1,5i, 1 x G 1/4" i (Entlüftung)	3 x DN 4/6	2 x DN 4/6
Anschluss Kondensat-Aus	3 x G 1/4" i			Kükenhahnöffnung ø 11,5	
Abmessungen	Siehe Abbildung			235 x 310 mm ø x h	
Gewicht	0,5 kg		0,6 kg	1 kg	
Mediumberührte Teile	PVC, FKM			PE, Gummi, PVDF	
Mit Füllstandsalarm	Nein	Nein, nur vorbereitet	Ja	Nein	Ja
Schaltleistung				48 V 0,5 A 10 W	

Duran® ist eingetragenes Warenzeichen für Borosilikatglas der DWK Life Sciences GmbH, Deutschland.